

Twinhorn



www.twinhorn.com.tw

T SERIES CNC車床

T系列 CNC車床



圖示:T-6A

主軸輸出特性曲線圖

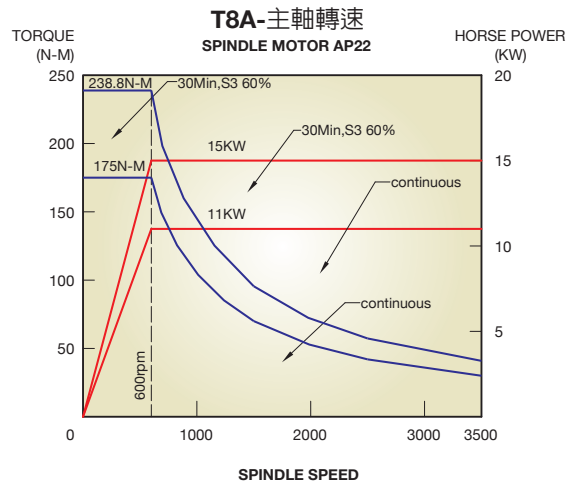
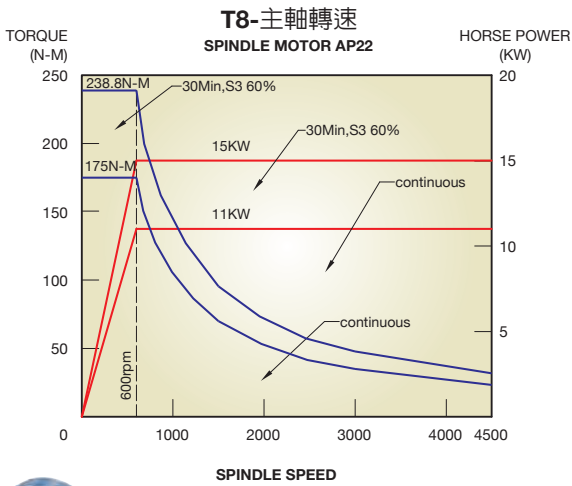
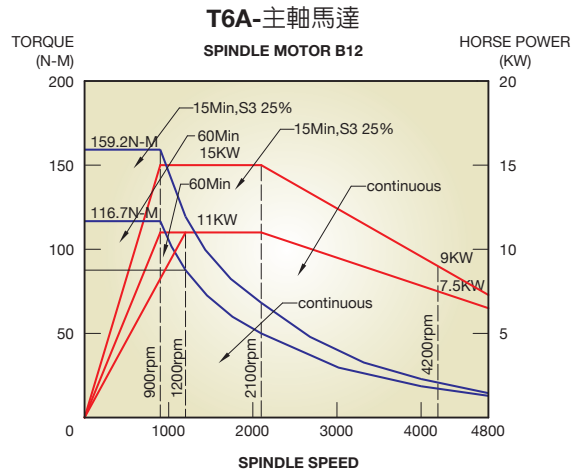
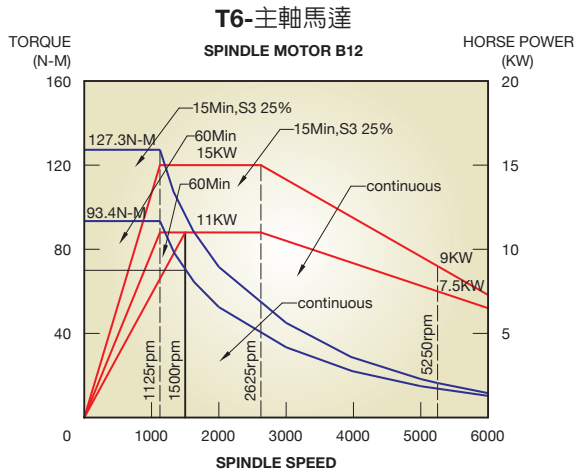

高精密剛性主軸

- 主軸頭採高強度米漢納鑄鐵一體成型。
- 主軸採由鉻鉬合金鋼製造而成洛式硬度HRC54~58。
- 主軸前軸承採用精密斜角滾珠軸承，結合NNK滾珠軸承以提高主軸之精度及剛性，主軸外套管採用散熱設計降低溫升，確保精度。



T6/T6A

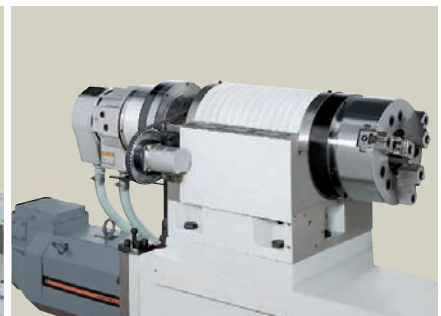

T8/T8A

T系列 CNC車床

- 全新設計的綺發T系列CNC車床，融合經濟性、高效率、及高性能於一機。
- 獨特設計的落差床身結構性，徹底展現新生代CNC車床的傲人風範。
- 配合多種CNC控制器之選擇，讓您操控自如。
- 在精度、速度及經濟性考量下，綺發T系列CNC車床是最睿智的選擇。

線性滑軌(T-6/T-6A)

- 高剛性之線性滑軌延長使用壽命。
- 精度高，使加工件更完美、準確。

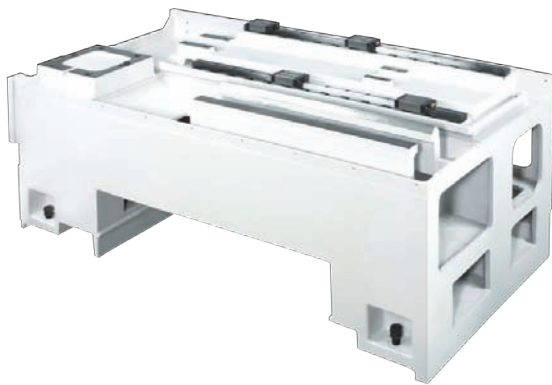
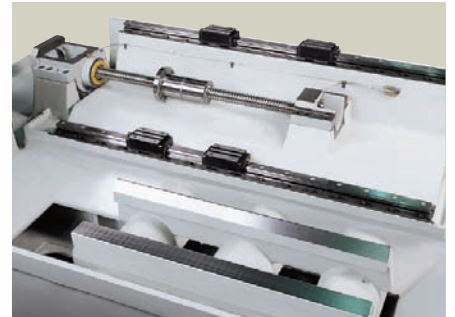

T-6/T-6A床身



T-8/T-8A床身

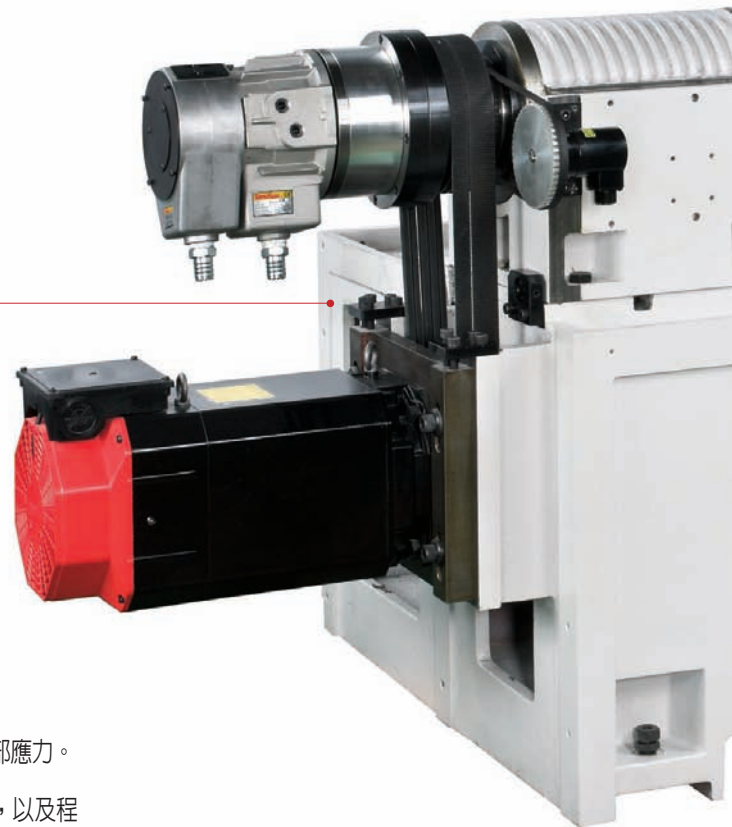

鋼軌(T-8/T-8A)

- T8/T8A高硬度、高精度超耐磨，X,Z二軸採用高碳合金鋼硬軌。
- T8/T8A床身採用高強度米漢納鑄鐵一體成型，並經退火處理，以消除內部應力。
- 床身滑道採用硬度HRC60以上之高精度鋼軌，搭配高精度鏤花之導引面，以及程式控制潤滑系統，具有極高精度及耐用壽命。

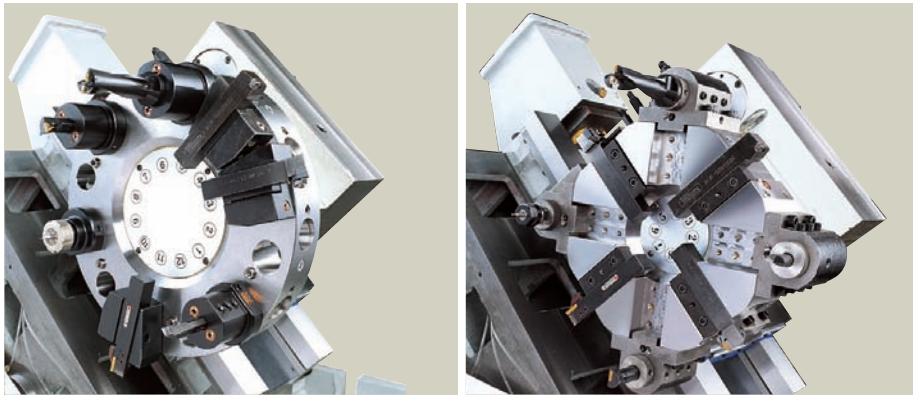

VDI刀盤

8角刀盤

伺服刀塔

使用伺服馬達驅動，定位精度高，動作敏捷，穩定不亂刀，快速90rpm，1.2sec/轉，鄰刀0.8sec(12刀)，可配合客戶需求，選擇VDI刀盤或角式刀盤。



T-6/T-6A

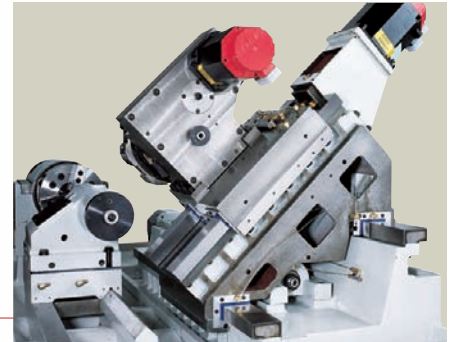

T-8/T-8A

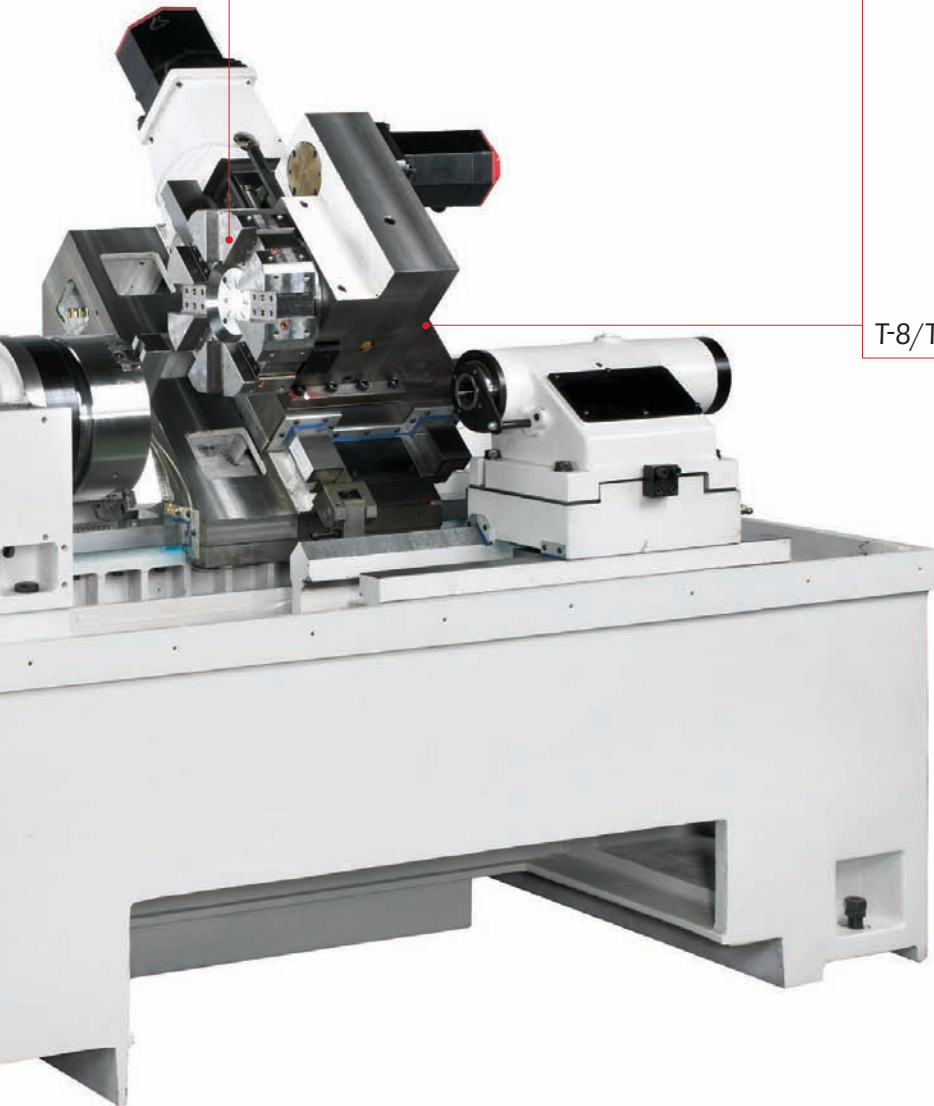

落差式床身

先進的落差式床身結構(階梯式)，配合斜式鞍座，使行程更順暢，加工受力分佈更均勻。



油壓尾座

- 尾座單元，油壓固鎖定位由鞍座移動，帶動尾座，操作方便、安全。
- 尾座之套筒可自動前進、後退，採油壓控制。

VDI刀盤·刀具干涉圖T6/T-6A(T-8/T-8A)尺寸

單位：mm

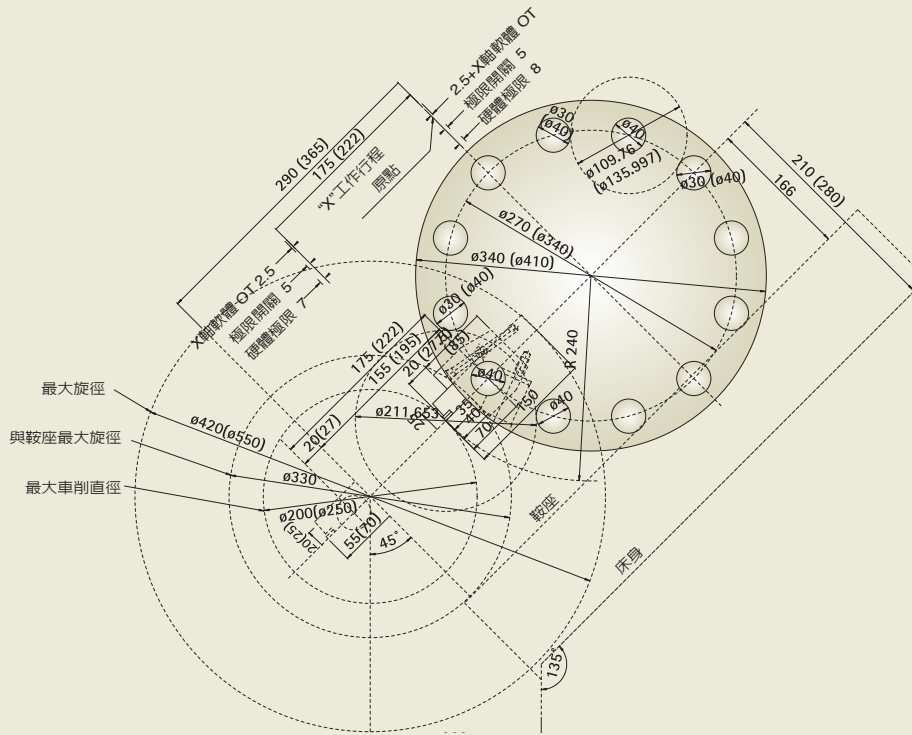

八角刀盤·刀具干涉圖T6/T-6A(T-8/T-8A)尺寸

單位：mm

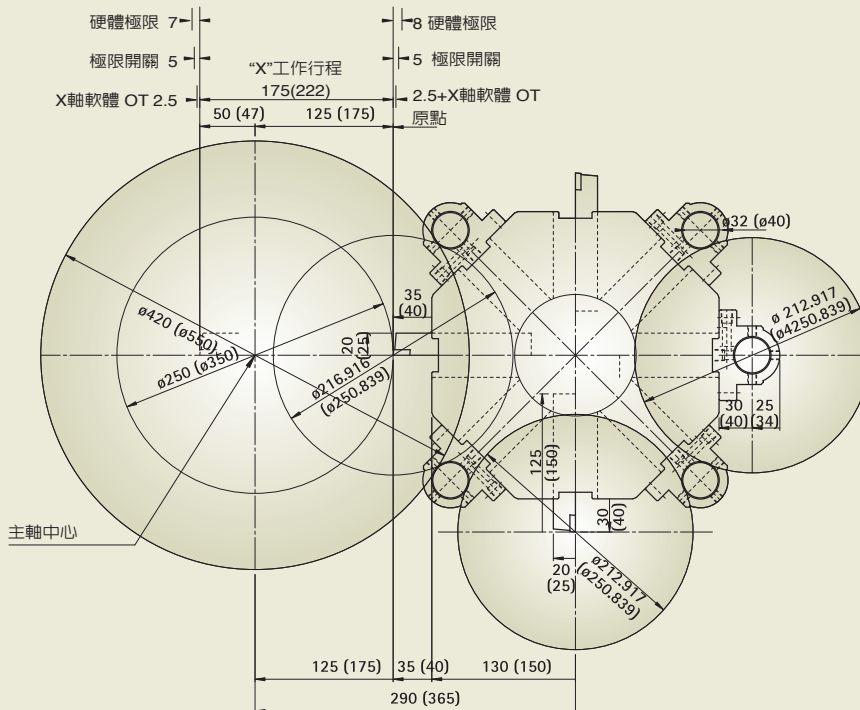

VDI刀塔移動範圍T6/T-6A(T-8/T-8A) 尺寸

單位：mm

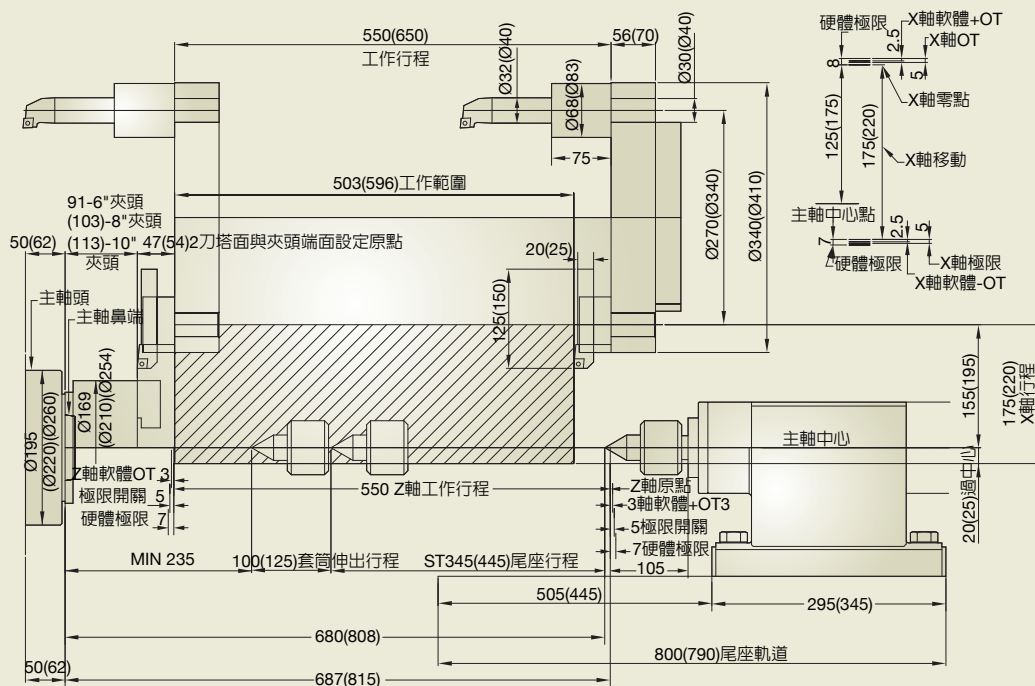

八角刀盤移動範圍T6/T-6A(T-8/T-8A) 尺寸

單位：mm

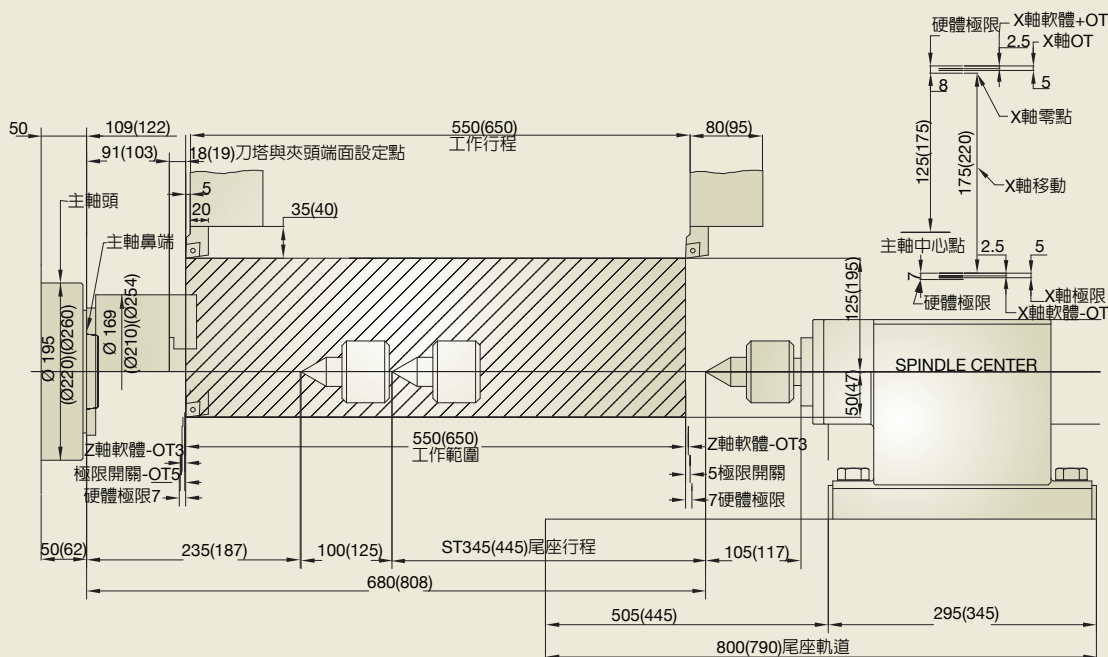

VDI刀盤系統圖

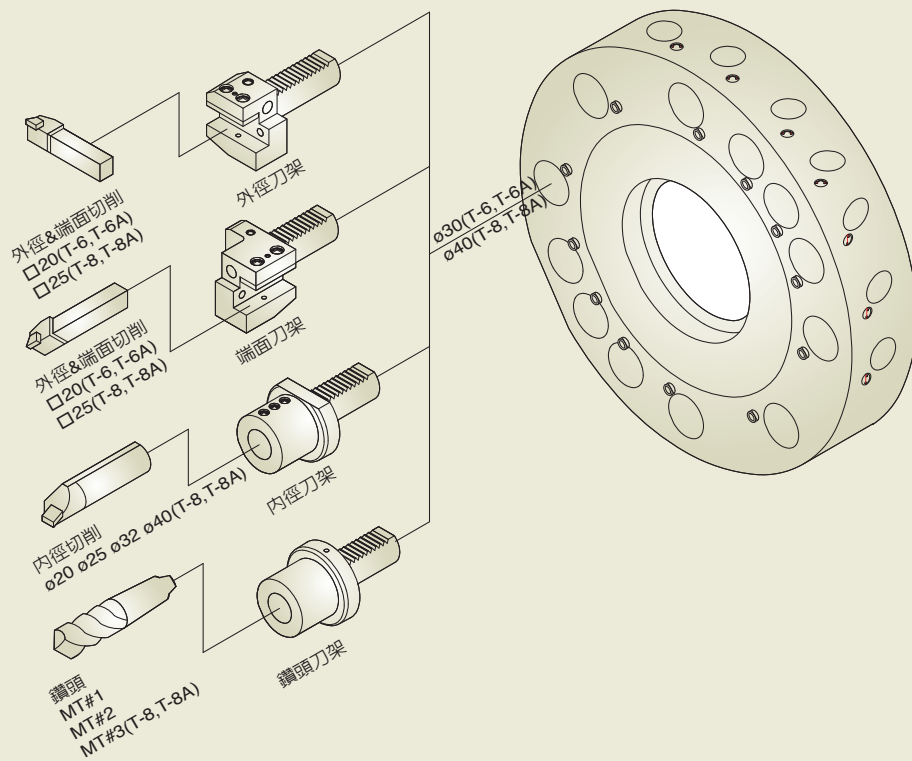

八角刀盤系統圖

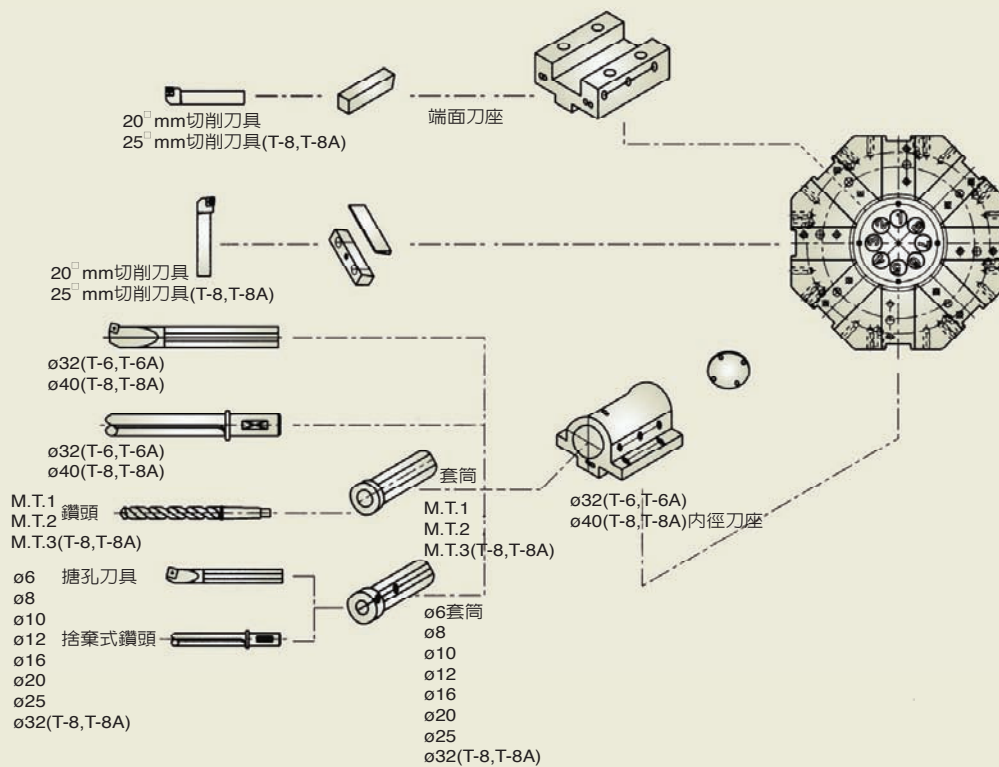

T-6/T-6A(T-8/T-8A)機械外觀尺寸圖

單位：mm

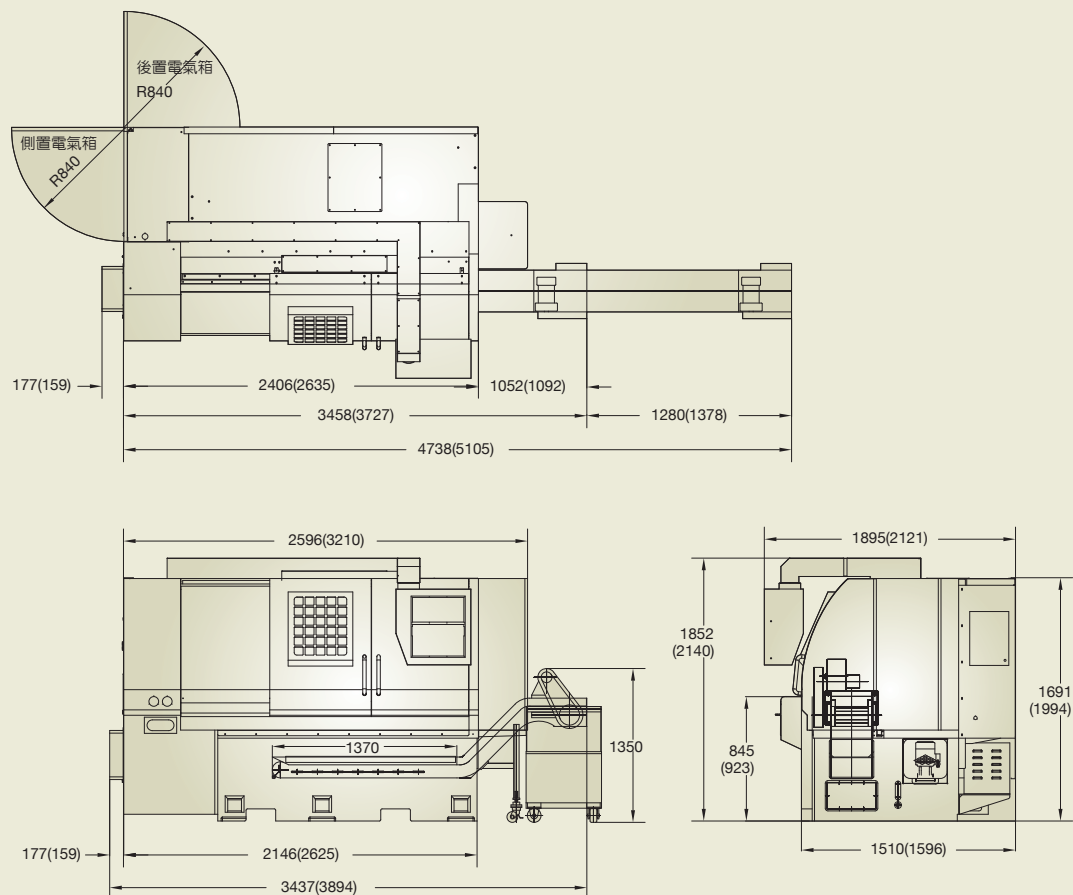

標準配件

- 夾頭控制腳踏開關
- 油壓尾座 (T-8, T-8A)
- 自動潤滑系統
- 切削液系統
- 中空油壓夾頭
- 硬爪1組
- 軟爪3組
- 工作燈
- 調整工具
- 操作手冊
- 熱交換器
- 鐵屑輸送機及集屑車
- FANUC Oi 控制器
- 八角式刀盤(含配件)

選購配件

- 自動斷電系統 (M30)
- 油壓尾座 (T-6, T6A)
- 自動棒材進料機
- 變壓器
- 彈性筒夾
- 自動刀具量測
- 實心油壓夾頭
- CE MARK
- VDI(12)刀盤
- 工件拾取器
- 動力刀塔
- 10角刀盤/12角刀盤
- 西門子控制器

八角式刀盤附件

- 搪孔套筒
Ø6,8,10,12,16,20,25,32 各1個
- 鉗孔套筒
MT3, MT2, MT1 各1個
- 端面刀具座1個
- 內徑刀具座3個
- 深孔內徑刀具座1個

項目	T-6 / T-6A		T-8 / T-8A	
行程				
最大旋徑	420mm		550mm	
與鞍座最大旋徑	330mm		330mm	
最大車削直徑	200mm(VDI) / 250mm(八角刀盤)		250mm(VDI) / 350mm(八角刀盤)	
X 軸行程	175mm		220mm	
Z 軸行程 (最大車削長度)	550mm		650mm (FANUC)	
鞍座傾斜度	45°		45°	
主軸				
主軸離地中心高度	920mm		950mm	
主軸鼻端	A2-5	A2-6	A2-6	A2-8
油壓卡盤	6" (169mm)	8" (210mm)	8" (210mm)	10" (254mm)
卡盤驅動系統	油壓		油壓	
主軸內孔徑	56mm	62mm	62mm	87mm
棒材能力	45mm	52mm	52mm	75mm
主軸前端軸承內徑	90mm	100mm	100mm	130mm
主軸最高轉速 (標準)	6000R.P.M.	4800R.P.M.	4500R.P.M.	3500R.P.M.
主軸馬達 (30分定格)	11kw/15kw (FANUC)		11kw/15kw (FANUC)	
主軸滿載最低轉速 (標準)	1125R.P.M.	900R.P.M.	600R.P.M.	600R.P.M.
軸向驅動				
X 軸與 Z 軸快速移動速率	12 and 20m/min		12 and 20m/min	
X 軸滑動結構	雙線軌		鋼軌	
Z 軸滑動結構	雙線軌		鋼軌	
刀塔				
換刀型式	伺服馬達驅動		伺服馬達驅動	
旋轉刀盤外徑	340mm (VDI) / 260mm (八角刀盤) / 280mm (十角刀盤)		410mm (VDI) / 300mm (八角刀盤) / 350mm (十角刀盤)	
刀塔型式	VDI(30) / 八角刀盤 / 十角刀盤		VDI (40) / 八角刀盤 / 十角刀盤	
刀具定位數	VDI(12) / 八角刀盤(8) / 十角刀盤(10)		VDI(12) / 八角刀盤(8) / 十角刀盤(10)	
使用刀具	20x20mm		25x25mm	
最大搪桿徑	32mm		40mm	
刀具移動超過主軸中心	20mm		27mm	
尾座				
尾座心軸錐度	莫式 4 號		莫式 5 號	
心軸外徑與心軸行程	75x100mm		95x125mm	
心軸推力	550kgf (18kgs/cm ²)		960kgf (18kgs/cm ²)	
其他				
滑動潤滑系統	自動		自動	
佔地面積mm	1750x3010x1850 / 1750x3570x1900		2000x3550x1960	
機器重量	3800kgs		4700kgs	
水箱容量	115Liter		165Liter	

本公司保留機械規格，配件及外觀變更之權利，恕不另行通知。



綺發機械工廠股份有限公司

CHI-FA MACHINERY MANUFACTURER CO., LTD.

台中縣神岡鄉神洲村民權路 44 號 (總公司)
NO.44 MING-CHUAN RD., SHENG KANG HSIANG,
TAICHUNG HSIEN, TAIWAN
電話：+886-4-25628747 (代表號)
傳真：+886-4-25614199

http://www.twinhorn.com.tw

E-mail:chifaltd@ms36.hinet.net info@twinhorn.com.tw

上海英巨機械有限公司

TWINHORN MACHINERY CO., LTD.

上海市奉賢區南橋鎮六墩村 735 號 (上海分公司)
NO.735 LIU-DUN VILLAGE, NAN-QIAO TOWN,
FENG-XIAN DISTRICT, SHANHAI
電話：+86-21-3752 3721 (代表號)
傳真：+86-21-3752 3722

河北兆發機電有限公司

HEBEI ZHAOFA MECHANTRONIC CO., LTD.

河北省泊頭工業區 (中國製造總部)

TWINHORN USA LLC

(USA BRANCH OFFICE)

2839 Durban Road Sandy, UT 84093(美國分公司)

TEL：+1-801-897-0788 FAX：+1-801-733-4853

http://www.twinhornusa.com

E-mail:charles_lee@twinhornusa.com